

# EMSIPLUS

Fluids master knowledge

Automatique gravimétrique

## AG-30/AG-60

**Machines de remplissage pondéral automatiques pour peintures, vernis, colles et liquides chimiques.**

**Automatic gravimetric filling machines for paints, varnishes, glues and chemical liquids.**

**Máquinas gravimétricas automáticas para pinturas, barnices, colas y líquidos químicos.**

- Emballages : seaux coniques ou rectangulaire à ouverture totale.  
Packing : total opening conical and rectangular buckets.  
Envases : botes cónicos y rectangulares de boca ancha.
- Banc de transfert automatique.  
Automatic conveyor table.  
Mesa transportadora automática.
- Tête de remplissage avec une vanne de conditionnement deux débits coupant le fil.  
Filling head with a filling valve two flows and thread cutter:  
Cabezal de llenado con válvula dos caudales y cierre sin goteo.
- Balance électronique intégrée 30 ou 60 kg.  
Electronic weighing machine integrated 30 or 60 kg.  
Báscula electrónica integrada 30 o 60 kg.
- Détecteur et sertisseuse de couvercles.  
Lid detector and closer:  
Detección y cierre de tapas.
- Bac de récupération pour déversement.  
Recovery drip-trays for overflows.  
Bandejas de recuperación para los derrames.
- Réglages manuels rapides en hauteur et en largeur pour le changement de formats.  
Fast manual adjustments in height and width for the format changes.  
Ajustes manuales rápidos en altura y anchura para los cambios de formato.

**AG-30/AG-60**  
Automatique gravimétrique

CONDITIONNEMENT

- Dépileur de couvercles.  
Lids dispenser:  
Dispensador de tapas.
- Dépileur de seaux.  
Pails dispenser:  
Dispensador de botes.
- 2<sup>ème</sup> tête de remplissage gérée par temporisation.  
2<sup>nd</sup> filling head regulated by temporization.  
2<sup>da</sup> cabezal de llenado regulado por contempORIZACIÓN.
- Doseur anti-peau.  
Anti-skin distributor:  
Dosificador antipiel.
- Protection ATEX II 3 G ou ATEX II 2 G.  
Protection ATEX II 3 G or ATEX II 2 G.  
Protección ATEX II 3 G o ATEX II 2 G.
- Marqueur de fond ou latéral pour les boîtes.  
Bottom or side ink pad for pails.  
Marcador de fondo o lateral para botes.
- Construction tout inox.  
All stainless steel construction.  
Construcción todo acero inoxidable.
- Etiqueteuse.  
Labels dispenser:  
Etiquetadora.
- Palettiseur pour emballages.  
Pails paletizer:  
Paletizador para botes.

Machine	emballage/min		Dimensions des emballages	
	4 L	20 L	mini	maxi
AG 30/60 1 tête	12	6	170 x 10	Ø 350 x 500
AG 30/60 2 têtes	15	12		

valeur approximatives dépendant de la matière, viscosité des produits

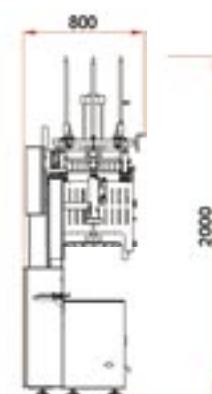
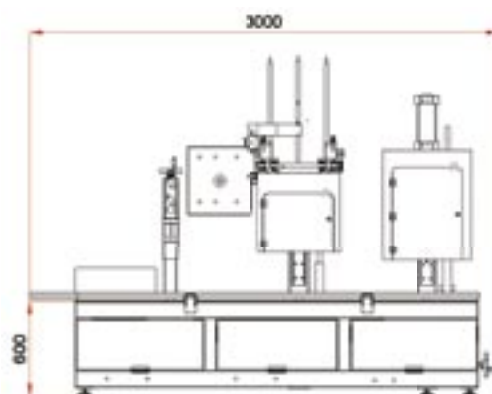
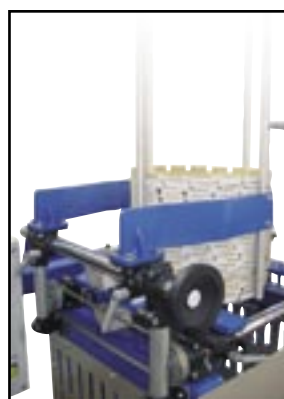

23 rue Aristide Briand

90300 OFFEMONT (France)

Tél. : +33 (0)3.84.58.54.03 | Fax : +33 (0)3.84.58.54.18

contact@ensiplus.com | www.ensiplus.com